

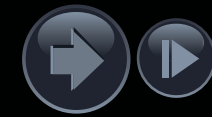

NISSAN ATLEON



SHIFT. the way you move

Todo lo que tocamos, lo renovamos. Y todo lo que renovamos, intentamos mejorarlo y lograr que sea inconfundiblemente Nissan. Diseñamos nuestros vehículos comerciales para triunfar en el difícil mercado del transporte profesional, ayudándole a trabajar de la forma más inteligente.

La gama de vehículos comerciales Nissan le ofrece la solución ideal para cada tipo y tamaño de negocio. Tanto el NP300 Pick Up, o nuestra gama de furgonetas -Kubistar, Primastar e Interstar-, como nuestro reconocido Cabstar o la gama de camiones Atleon, han sido diseñados para ayudarle a alcanzar sus objetivos, con comodidad y seguridad, con óptima rentabilidad y mínimo coste.



Tome una decisión inteligente y dé un impulso a su negocio apoyándose en la fuerza del Atleon. Su nuevo diseño frontal expresa con claridad que este seguro y resistente camión ha realizado una nueva evolución. Ahora le ofrece una nueva gama de motores Euro 4 y Euro 5, transmisiones que proporcionan mejores prestaciones a plena carga, consumos más reducidos y menores costes operativos que le ayudarán a mejorar su rentabilidad.

El Atleon, con su amplia y flexible gama de modelos, se adapta a las necesidades de su negocio. Le permite elegir entre dos motores y hasta cuatro largos de bastidor. Robusto y fiable, proporciona la base ideal para una extensa gama de carrozados. Tanto si su trabajo es altamente especializado como implacablemente exigente, el Atleon demostrará ser la solución más inteligente.

UNA BASE INTELIGENTE PARA CRECER



5 ó 6 VEL
CAJA DE CAMBIOS

2
MOTORES

3,5, 5,6 y 8 t
MMA

HASTA 4
LARGOS DE BASTIDOR

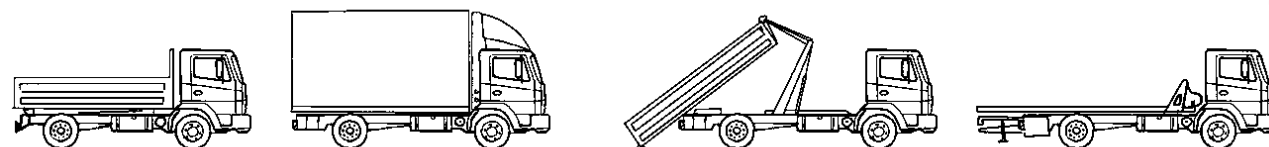

En el Atleon, el eficiente diseño del espacio proporciona una óptima capacidad de carga con dimensiones exteriores manejables y prácticas. El bastidor, disponible en cuatro longitudes diferentes desde los 2.800 mm a los 4.400 mm, está construido con largueros de acero de alta rigidez, e incluye numerosos puntos de anclaje para facilitar la instalación de la más amplia variedad de carrozados.

La gama Atleon posee una cabina espaciosa por dentro pero compacta por fuera, permitiendo maximizar el espacio para la carga. Grandes faros montados en el resistente parachoques, una nueva y notoria parrilla frontal, duraderos protectores de los pasos de ruedas y deflectores de viento laterales expresan el carácter eficiente y práctico del nuevo Atleon.

RESISTENTE Y VERSÁTIL



BASTIDOR DE ALTA RIGIDEZ

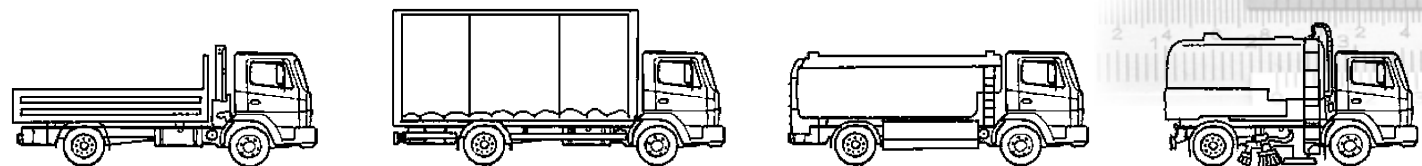



CONFORT PARA TODA LA JORNADA

La cabina del Atleon está diseñada para ayudarle a relajarse y disfrutar de la sensación de control del vehículo. El gran parabrisas y la elevada posición de conducción proporcionan una visibilidad que inspira confianza. Los grandes retrovisores incorporan de serie amplias lentes angulares y, según versiones, retrovisores adicionales laterales y frontales para eliminar puntos ciegos. En las versiones Comfort, los retrovisores son además regulables eléctricamente y calefactados.

En el interior de la cabina se han instalado unos confortables asientos con nuevos tejidos de atractivo diseño. En la cabina, junto al asiento del conductor, se ha situado un asiento doble para dos acompañantes.



VISIBILIDAD EN TODAS DIRECCIONES ESPACIOS ÚTILES





POTENTES MOTORES EURO 4 Y EURO 5



Sus nuevos motores diesel Euro 4 y Euro 5 reducen las emisiones, incrementando la potencia y el par, reducen el consumo de combustible y amplían sus intervalos de servicio, ayudándole a rebajar sus costes operativos. El Atleon dispone de una gama de dos motores. Las versiones de 3,5 y 5,6 t equipan el motor ZD30 de 3 litros, con 150 CV de potencia y 350 Nm de par. La versión de 8 t equipa un motor Cummins: de 4 cilindros y 4,5 litros –de 185 CV y 700 Nm (8 t)–.

Para cumplir la normativa Euro 4 y Euro 5 sobre emisiones, los motores de 150 CV common rail de alta presión utilizan un sistema EGR (Recirculación de Gases de Escape) o, en el caso del motor Cummins, la tecnología SCR (Reducción Catalítica Selectiva). Un sistema de diagnóstico proporciona información a través del tablero de instrumentos, confirmando el correcto funcionamiento del sistema o alertando de la necesidad de mantenimiento.

Para asegurarle que obtendrá todas las ventajas de estos nuevos motores, también se ha dotado al Atleon de una nueva gama de cajas de cambio, de 5 ó 6 velocidades. Con más marchas, los vehículos a plena carga pueden avanzar más fácilmente y reducir el consumo del combustible. Para completar el tren motriz, están disponibles como opción un Diferencial de Deslizamiento Limitado (LSD) de activación automática y un Bloqueo Selectivo del Diferencial de accionamiento manual. Ambos permiten disponer de la máxima tracción a bajas velocidades o en superficies de poco agarre.

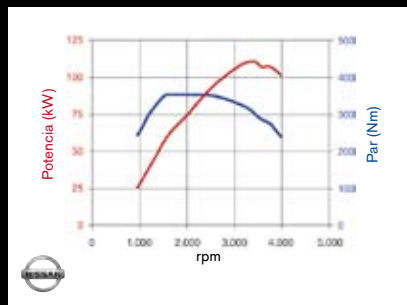

ZD30Kai (Hi) (150 CV)

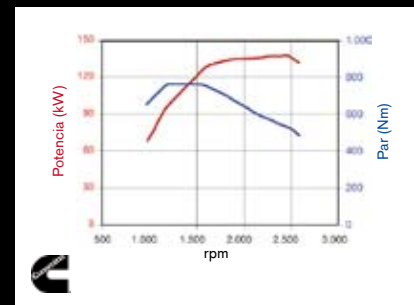

ISB5-4H (185 CV)



5 ó 6
VELOCIDADES

DE 150 A 185 CV
DE 350 A 700 NM

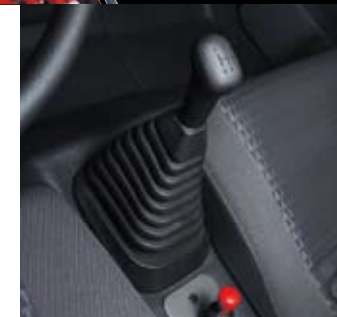



SISTEMAS AVANZADOS DE SEGURIDAD

En el desarrollo del Atleon se ha dedicado a la seguridad una atención prioritaria. Todas las versiones equipan de serie **ABS + EBL** y, según el tamaño, disponen de eficientes sistemas de frenada de alta eficiencia: frenos hidráulicos para los modelos 3,5 y 5,6 t, sistema de doble convertidor aire/hidráulico disponible en el modelo de 8 t.

El freno motor y el ASR son de serie para los modelos de 8 t. El freno motor se activa fácilmente mediante un interruptor situado en el salpicadero y proporciona potencia adicional de frenada para suplementar los frenos normales, reduciendo así la fricción en las pastillas de freno y los neumáticos, aumentando la capacidad de frenada cuesta abajo o a plena carga. El ASR (Regulación Anti Deslizamiento) funciona junto al ABS para frenar individualmente las ruedas cuando empiezan a girar sin agarre sobre una superficie de poca adherencia, actuando hasta que se recupera totalmente la tracción. El ASR también se activa y desactiva desde el salpicadero. Además de estos efectivos sistemas de seguridad activa, el Atleon también proporciona altos niveles de seguridad pasiva, con elementos como la estructura reforzada de la cabina o la protección frontal antiempotramiento.

ABS + EBL ASR

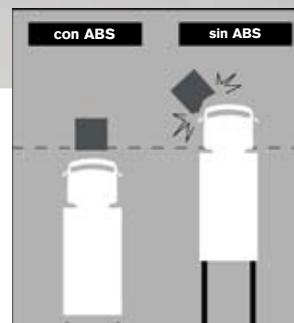

El Atleon le ayudará a reducir sus costes operativos. Los nuevos motores Euro 4 y Euro 5 son altamente eficientes, reducen el consumo de combustible y, en el caso del motor Cummins, amplía hasta los 60.000 km el intervalo entre servicios, con lo que se reduce el tiempo de inactividad. La cabina abatible, de serie en todos los modelos, también contribuye a reducir los costes de servicio al mejorar el acceso al motor.

HASTA 60.000 KM
DE SERVICIO (MOTOR CUMMINS EURO 5)

1 AÑO
DE GARANTÍA



SU DINERO IRÁ MÁS LEJOS

Tanto el motor Nissan de 3 litros como el motor Cummins son los últimos y más avanzados desarrollos de motorizaciones ampliamente probadas, en los que puede confiar plenamente tanto por su fiabilidad como por su durabilidad. Para el motor Nissan 3.0 está disponible un sistema inmovilizador antirobo.

Diseñado y fabricado con los estándares más exigentes, y protegido por amplias medidas contra la corrosión, el Atleon está cubierto con una garantía total de un año, al que se añade un año adicional o hasta los 200.000 km para el tren motriz, y una garantía de 6 años contra la corrosión. Para ayudarle a cumplir con la legislación (en vehículos de más de 3,5 t), está disponible un avanzado tacógrafo digital que se integra perfectamente en el salpicadero del Atleon. Incluye dos lectores inteligentes de tarjetas para que pueda ser utilizado por dos conductores.



[Introducción](#) | [Diseño exterior](#) | [Diseño interior](#) | [Motores](#) | [Seguridad](#) | [Rentabilidad](#) | [Chasis](#) | [Equipamiento y Gama](#)

[Imprimir](#) | [Salir](#)



EL CHASIS DEL ATLEON - CHASIS CON MOTOR ZD30 (3,5 y 5,6 t)

El Atleon está construido sobre un chasis fuerte y excepcionalmente rígido, que incorpora numerosos puntos de anclaje para una óptima versatilidad de carrozado y permite proporcionar una elevada carga útil en cada MMA.

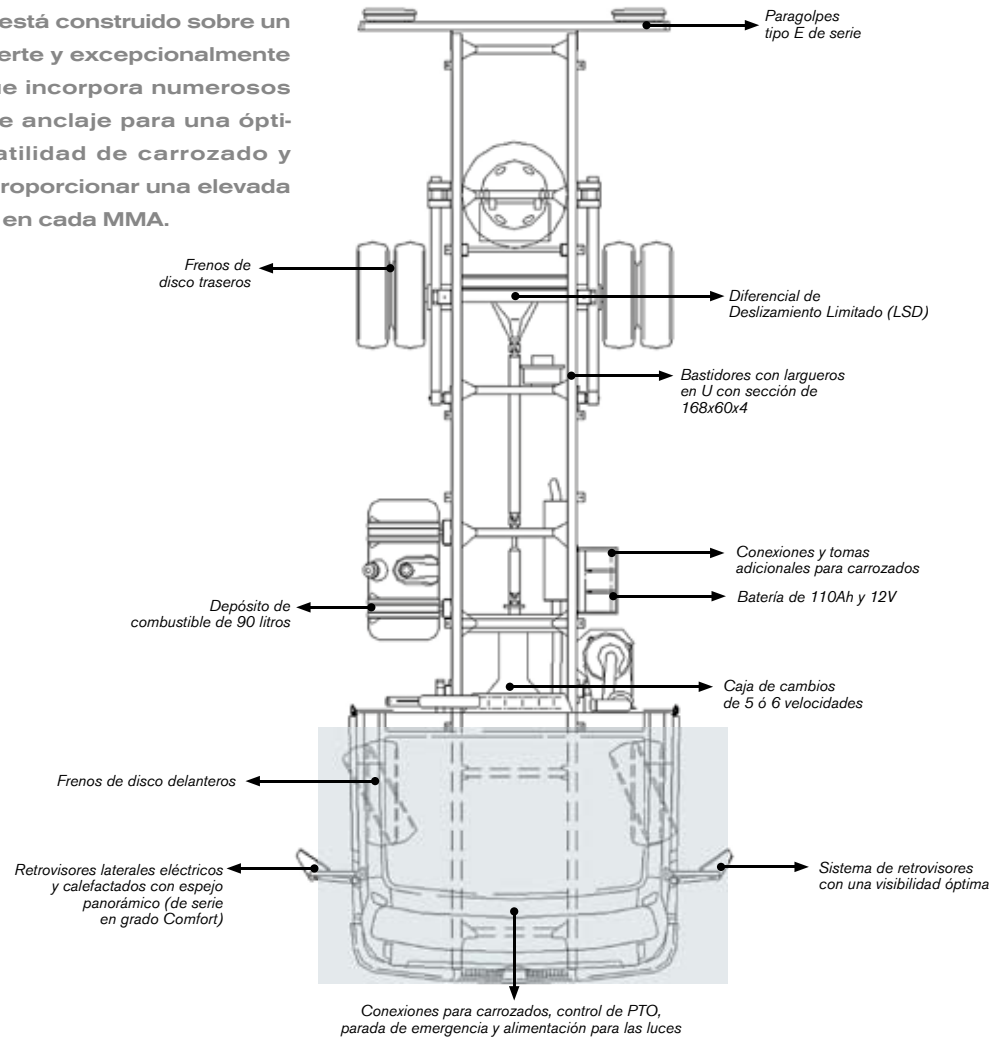

EL CHASIS DEL ATLEON - CHASIS CON MOTOR CUMMINS

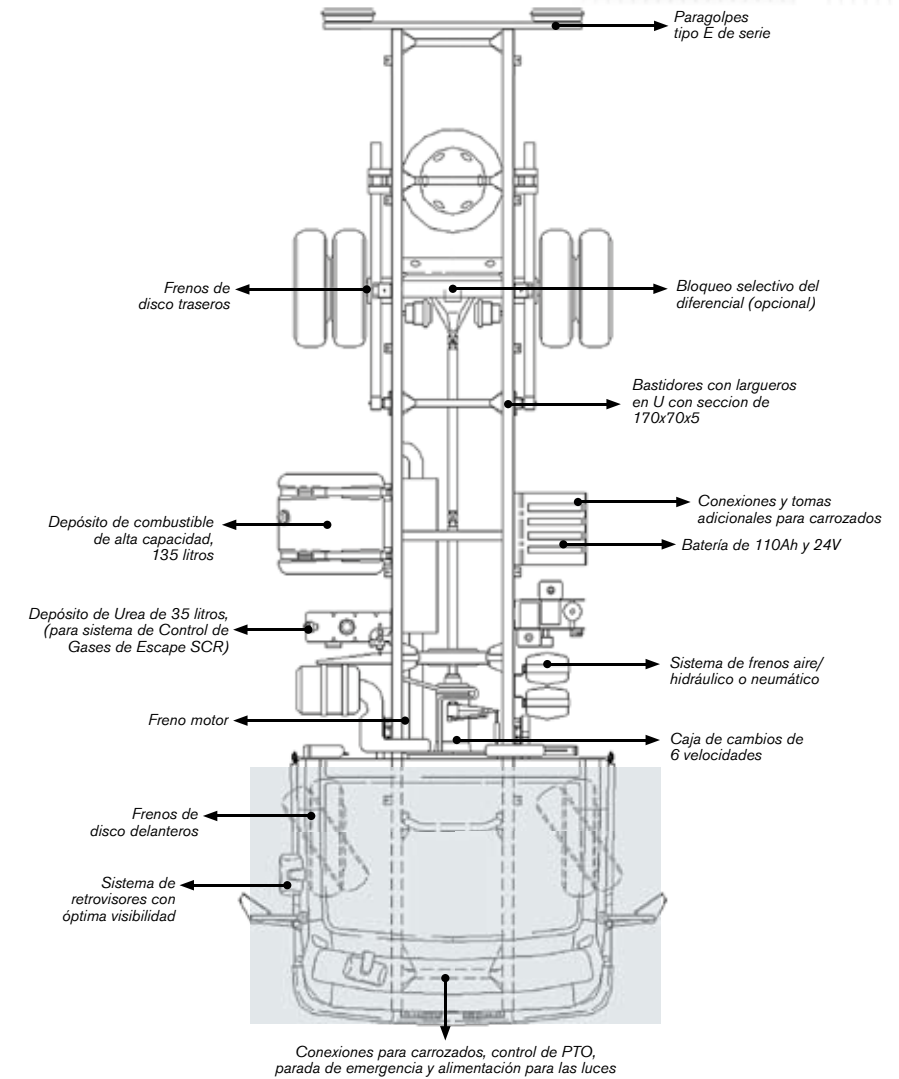

EQUIPAMIENTO



BÁSICO

Equipamiento de serie:

Exterior

- Faros halógenos
- Cristales tintados
- Parachoques trasero
- Calzo de retención
- Soporte rueda de repuesto
- Luz de galíbo

Interior

- Elevavinas eléctricos
- Radio CD de 1 disco y 2 altavoces
- Guantero
- Reloj digital
- Toma de corriente 12V para A35 y A56 y de 24V para el modelo A80
- Asiento acompañante fijo de 2 plazas
- Convertidor 24/12V (modelo de 8.000 MMA)
- Tacógrafo digital, incluye reloj digital (modelos a partir de 5.600 MMA)

Seguridad

- Apoyacabezas regulable
- 2 faros antinieblas traseros
- Luz chequeo del motor
- Frenos ABS+EBL (control electrónico de frenada)
- Cinturones de seguridad delanteros 2 de 3 puntos + 1 cintura
- Sistema immobilizador (A35 y A56)
- Freno motor (modelo de 8.000 MMA)
- Sistema de secado de frenos (modelo de 8.000 MMA)
- Control de tracción ASR (modelo de 8.000 MMA)

COMFORT

Equipamiento de serie BÁSICO, más:

Exterior

- Retrovisores eléctricos y calefactados
- Faros antiniebla delanteros
- Spoiler delantero

Interior

- Aire acondicionado
- Asiento conductor con suspensión
- Asiento acompañante fijo de 2 plazas
- Toma auxiliar (12V)
- 2 tweeters adicionales
- Convertidor 24/12V (modelo de 8.000 MMA)

Seguridad

- Cierre centralizado
- Freno motor (modelo de 8.000 MMA)
- Sistema de secado de frenos (modelo de 8.000 MMA)
- Control de tracción ASR (modelo de 8.000 MMA)

OPCIONES BÁSICO y COMFORT

- Relación corta diferencial (no disponible en el modelo A56)
- Bloqueo permanente diferencial (opción ligada a Relación corta diferencial) (modelo A35,15)
- Bloqueo selectivo diferencial (opción ligada a Relación corta diferencial, no compatible con ASR) (modelo de 8.000 MMA)

ACCESORIOS



DEFLECTORES DE TECHO Y DE VENTANA Y VISERA

Estos accesorios diseñados especialmente para el Atleon están disponibles para los dos tipos de cabina de la gama.

(Las fotografías se han realizado con prototipos, por lo que los diseños mostrados pueden diferir ligeramente de los accesorios comercializados).

Nissan ha desarrollado una amplia gama de accesorios para el Atleon, con el fin de ofrecer una solución específica para cada necesidad de uso del vehículo. Entre los accesorios disponibles se encuentran: navegadores portátiles, alarma NATS, equipos de audio de altas prestaciones, aire acondicionado, kit de manos libres con tecnología Bluetooth, mesa de volante, faros antiniebla, enganches de remolque, tuercas de seguridad para las ruedas, etc.



ALFOMBRAS TEXTILES Y DE GOMA

Entre los accesorios diseñados específicamente para el Atleon se encuentran estas resistentes alfombras que le ayudarán a mantener su cabina limpia y agradable.

GAMA DE CHASIS DEL ATLEON

Con 3 modelos entre 3,5 y 8 t de MMA, hasta 4 longitudes de bastidor según modelo, el Atleon le ofrece una gama verdaderamente completa para adaptarse a las necesidades de su negocio.

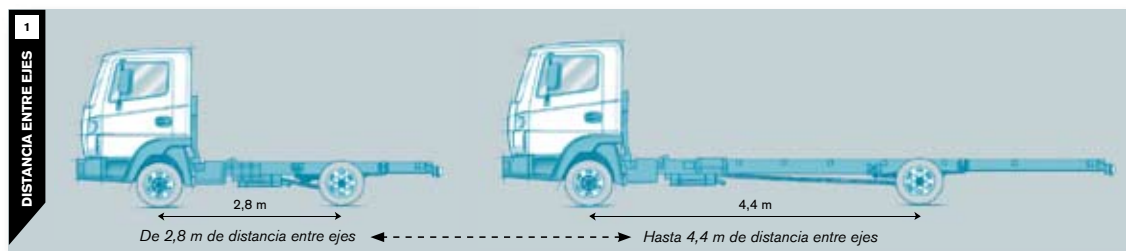

COLORES Y TAPICERÍAS

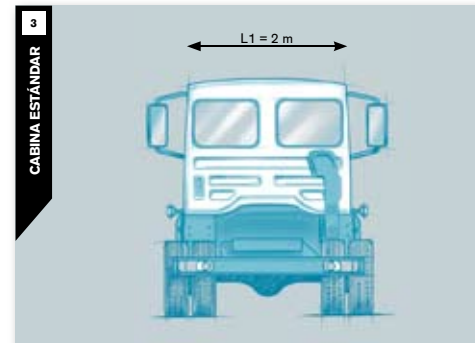

2 ESPECIFICACIONES TÉCNICAS

	ESTÁNDAR (TK-20)		ESTÁNDAR (TK-20)		
	ZD30Kai		ISB5-4H		
CARROCERÍA					
MOTOR	3,5		5,6		
MMA (Tm)	35.15		56.15		
Potencia máxima	CV(kW)/rpm	150 (110) / 3.400	185 (136) / 2.500		
Par máximo	Nm/rpm	350 / 1.600	700 / 1.200		
DESCRIPCIÓN DE MOTOR					
Nº. de cilindros, configuración	4, en línea		4, en línea		
Cilindrada	cc	2.953	4.462		
TRANSMISIÓN, TREN MOTRIZ					
Transmisión	5 velocidades		6 velocidades		
CHASIS					
Tipo de chasis	Largueros longitudinales de acero en sección C y travesaños remachados		Largueros longitudinales de acero en sección C y travesaños remachados		
Anchura de chasis	mm	800	800		
Sección	mm	168 x 60 x 4	170 x 70 x 5		
Suspensión delantera	Eje rígido, sección T doble, ballestas parabólicas con amortiguadores y barra estabilizadora		Eje rígido, sección T doble, ballestas parabólicas con amortiguadores y barra estabilizadora		
Suspensión trasera	Eje rígido, ballestas parabólicas con amortiguadores y barra estabilizadora		Eje rígido, ballestas parabólicas con amortiguadores y barra estabilizadora		
Dirección	Dirección asistida		Dirección asistida		
Sistema de frenos	Circuito hidráulico dual con asistencia de servofreno y ABS		Doble circuito, convertidor aire/hidráulico con ABS y ASR		
Frenos delanteros	Discos Ventilados 2x52, Øef=234,6		Discos Ventilados 2x68 Øef=252		
Frenos traseros	Disco Ventilados 2x44, Øef=241		Discos Ventilados 2x68 Øef=252		
DEPÓSITO COMBUSTIBLE					
Capacidad del depósito	ltrs	90	135		
Capacidad tanque AdBlue	ltrs	-	35		
DIMENSIONES					
Altura de la cabina (sin carga)	mm	2.400	2.405	2.450	
Anchura de la carrocería (de puerta a puerta)	mm	1.918		1.918	
PESOS					
MMA	Total	kg	3.500	5.600	8.000
	eje delantero	kg	1.950	2.120	3.100
	eje trasero	kg	2.400	4.000	5.600



EL COMPROMISO NISSAN

Si un coche sufre una avería, es un contratiempo. Si su camión sufre una avería, es un duro golpe para su negocio. El tiempo de espera en el taller es tiempo de inactividad, durante el que su vehículo no le proporciona beneficios. En Nissan, hemos comprendido esta dura realidad comercial. Por eso, hacemos todo lo posible para garantizarle que su vehículo esté donde debe: trabajando para usted, en la calle o la carretera.

Fiabilidad Intrínseca Un exigente proceso de fabricación y rigurosos controles de calidad hacen del Atleon una máquina de precisión, que mantiene la reconocida reputación de fiabilidad de Nissan. Está construida para soportar el trabajo más duro y las largas distancias entre revisiones: de 30.000 km o 60.000 km según motorizaciones.

Servicio prioritario para los clientes de vehículos comerciales Aunque las visitas a los talleres Nissan sean infrecuentes, a usted le tranquilizará saber que su Atleon se beneficia de la rápida atención de nuestros técnicos expertos. Las reparaciones son realizadas por técnicos de Nissan en vehículos comerciales, con experiencia específica para asegurarle una reparación rápida y efectiva. Si se pone en contacto con su concesionario Nissan, le garantizamos que su Atleon recibirá nuestros expertos cuidados lo más rápido posible. Así, podrá programar las revisiones rutinarias cuando sea mejor para su negocio. Y podrá confiar en que cualquier reparación se llevará a cabo con la máxima prioridad.

Servicio Rápido Nissan Una visita al taller no siempre está programada. Pero con el Atleon, no hay que preocuparse. En el Servicio Rápido de los concesionarios Nissan, usted puede realizar operaciones de mantenimiento y reparaciones básicas (cambio de aceite, neumáticos, frenos, tubo de escape, batería y amortiguadores) sin necesidad de cita previa y con un precio preestablecido. Estos talleres Nissan están abiertos cuando a usted más le conviene, para cuidar de su Atleon incluso después de un duro día de trabajo.

Servicio paneuropeo de asistencia en ruta Comprar un Atleon le proporciona un acceso automático a los beneficios de nuestro Servicio Paneuropeo durante el período de garantía básica (1 año). Si debe circular por Europa y tiene una avería cubierta por la garantía, llame a nuestro teléfono de Asistencia en Carretera Nissan. Recibirá una asistencia rápida para ayudarle a continuar el viaje. Si no fuera posible y su vehículo quedara inmovilizado, le proporcionamos una furgoneta de alquiler o alojamiento en hotel de acuerdo a las condiciones del contrato de asistencia.

GARANTÍA DE 1 AÑO SIN LÍMITE DE KILOMETRAJE

Usted tiene un compromiso con sus clientes. En Nissan hacemos lo que está en nuestra mano para ayudarle a cumplir con estos compromisos, proporcionándole vehículos preparados para estar donde usted los necesita: trabajando en la carretera. El Atleon es un vehículo altamente fiable y con largos intervalos de mantenimiento. Además le ofrece una amplia gama de servicios de valor añadido, como un servicio de taller con un horario ampliado, la atención por parte de personal especializado y el servicio rápido Nissan.

El Atleon está cubierto por una garantía total de 1 año sin límite de kilometraje, más una garantía adicional de un año o hasta los 200.000 km (lo que antes ocurra) para el tren motriz. Esta amplia garantía cubre su Nissan Atleon contra cualquier defecto en materiales y mano de obra.

INTERVALOS DE REVISIÓN 30.000 KM EN VERSIONES CON MOTOR NISSAN 3.0 EURO 4

Y DE 60.000 KM EN EL MOTOR CUMMINS EURO 5

Usted sale a trabajar en las peores condiciones climatológicas. Conduce sobre todo tipo de superficies y se enfrenta a todo tipo de situaciones. Por eso, usted necesita un vehículo seguro y duradero, que pueda con todo, un día tras otro.

La carrocería de su Atleon está protegida contra la corrosión por un tratamiento electrostático, y la parte inferior del vehículo ha sido recubierta por una protección especial contra los golpes de las pequeñas piedras de la calzada. Además le gustará saber que, para su tranquilidad, el Atleon disfruta de una garantía anti corrosión de 6 años y que su periodo de mantenimiento es de 30.000 km en el motor Euro 4 de 3 litros y de hasta 60.000 km en el motor Cummins Euro 5, lo que le ayudará a aumentar la productividad y a reducir los periodos de inactividad.





Vemos **SHIFT_** como una invitación. A desafiar todo lo que nos parece demasiado común. A abrir la mente a lo que aún no es conocido. A preguntar lo que nadie pregunta. Y a encontrar las respuestas que nadie más sabe encontrar. En Nissan hacemos esto cada día. Esto es **SHIFT_**, y **SHIFT_** da forma a todo lo que hacemos. El resultado es una gama de vehículos que representa un cambio esencial e innovador respecto a todo lo convencional.

Visite nuestra web:
www.nissan.es

Concesionario:



SHIFT_ the way you move

Al elaborar esta publicación se ha intentado asegurar que su contenido sea correcto y actualizado en la fecha de impresión (noviembre 2009). La información que contiene este documento se ha realizado utilizando prototipos o vehículos de preserie. Dentro de la política de mejora continua de sus productos, Nissan se reserva, en todo momento, el derecho de realizar modificaciones en las especificaciones o en los vehículos presentados en este catálogo. Estas modificaciones son notificadas puntualmente a los concesionarios Nissan. Si quiere conocer la información más reciente puede consultarla en su concesionario local. Por causa de las limitaciones de las técnicas de impresión, los colores reproducidos en este catálogo pueden diferir ligeramente de los colores reales de las pinturas o las tapicerías. Nissan se reserva todos los derechos. Está prohibida la reproducción, en cualquier forma o por cualquier método, de la totalidad o de una parte de esta publicación sin la autorización escrita de Nissan.

Este catálogo ha sido impreso en papel ecológico.
 C - Atleon - nov/09 Creado y producido en la UE



ATLEON BÁSICO

35.15 (3.500 MMA) Cabina Normal *Distancia entre ejes: /1 /2 /3*

56.15 (5.600 MMA) Cabina Normal *Distancia entre ejes: /1 /2 /3 /4*

80.19 (8.000 MMA) Cabina Normal *Distancia entre ejes: /1 /2 /3 /4*

Opciones

- Relación corta diferencial (no disponible modelo 56)
- Bloqueo permanente diferencial (opción ligada a Relación corta diferencial) (modelo 35)
- Bloqueo selectivo diferencial (opción ligada a Relación corta diferencial, no compatible con ASR) (modelo 80)

Equipamiento de serie

- Frenos ABS+EBL (control electrónico de frenada)
- Apoyacabezas regulable
- Faro antiniebla trasero
- Luz chequeo del motor
- Asiento acompañante fijo, 2 plazas
- Cinturones de seguridad delanteros 2 de 3 puntos + 1 cintura
- Elevalunas eléctricos
- Radio CD de 1 disco y 2 altavoces
- Guantero
- Reloj digital
- Faros halógenos
- Cristales tintados
- Parachoques trasero
- Calzo de retención
- Soporte rueda de repuesto
- Luz de gálibo
- Convertidor 24/12V (modelo 80)
- Tacógrafo digital, incluye reloj digital (modelos 56 y 80)
- Sistema inmovilizador (modelos 35 y 56)
- Freno motor (modelo 80)
- Sistema de secado de frenos (modelo 80)
- Control de tracción ASR (modelo 80)
- Toma de corriente 12v (modelos 35 y 56) y de 24v (modelo 80)

ATLEON COMFORT

35.15 (3.500 MMA) Cabina Normal *Distancia entre ejes: /1 /2 /3*

56.15 (5.600 MMA) Cabina Normal *Distancia entre ejes: /1 /2 /3 /4*

80.19 (8.000 MMA) Cabina Normal *Distancia entre ejes: /1 /2 /3 /4*

Opciones

- Relación corta diferencial (no disponible modelos 56)
- Bloqueo permanente diferencial (opción ligada a Relación corta diferencial) (modelo 35)
- Bloqueo selectivo diferencial (opción ligada a Relación corta diferencial, no compatible con ASR) (modelo 80)

Equipamiento de serie Básico +

- Retrovisores eléctricos y calefactados
- Faros antiniebla delanteros
- Spoiler delantero
- Aire acondicionado
- Asiento conductor con suspensión
- Cierre centralizado
- Convertidor 24/12V (modelo 80)
- Toma auxiliar (12v)
- Tacógrafo digital, incluye reloj digital (modelos 56 y 80)
- 2 tweters adicionales
- Sistema inmovilizador (modelos 35 y 56)
- Freno motor (modelo 80)
- Sistema de secado de frenos (modelo 80)
- Control de tracción ASR (modelo 80)
- Toma de corriente 12v (modelos 35 y 56) y de 24v (modelo 80)



Nissan Atleon
Gama y Equipamiento

Octubre 2011



		35.15			56.15			
MMA		3.500 Kg			5.600 Kg			
Motor		ZD30DDTI (Euro V) HDT 150CV (110 kW)						
Transmisión		Manual de 6 velocidades						
Carrocería		Cabina Normal						
Sistema de frenos		Hidráulico						
Distancia entre ejes (mm)		1/ (2.800)	2/ (3.200)	3/ (3.600)	1/ (2.800)	2/ (3.200)	3/ (3.600)	4/ (4.000)
MOTOR								
Potencia máxima	CV(kW)/rpm	150 (110) / 3.400						
Par máximo	Nm/rpm	350 / 1.600						
Emisión de gases		Euro5 (2006/51G/EC)						
DESCRIPCIÓN DEL MOTOR								
Número de cilindros / Configuración		4 / en línea						
Válvulas por cilindro		4, DOHC						
Admisión		Turbo intercooler						
Sistema de alimentación		Inyección directa + Common Rail						
Sistema de control		ECCS						
Cilindrada	cm ³	2.953						
Diámetro por carrera	mm	96 x 102						
Relación de compresión		16,9 : 1						
Combustible		Diésel						
Sistema control de emisiones		EGR + Catalizador + DPF						
Batería	V	12						
Starter	Kw	2,5						
Alternador	A	135						
TREN MOTRIZ								
Tipo de embrague		Monodisco seco con control hidráulico						
Relación de cambio	CR	ND				ND		
	1 ^a	4,163				5,380		
	2 ^a	2,137				3,150		
	3 ^a	1,417				2,040		
	4 ^a	1,000				1,360		
	5 ^a	0,785				1,000		
	6 ^a	ND				0,790		
	7 ^a	ND				ND		
	8 ^a	ND				ND		
	marcha atrás	3,655				4,840		
Tipo diferencial	Opción	Diferencial corto tipo LSD			ND			
Relación final / Opción		4,111 / 4,375			4,625 / ND			
CHASIS								
Tipo de chasis		Largueros longitudinales de acero en sección C y travesaños remachados						
Anchura de chasis	mm	800						
Sección	mm	168 x 60 x 4						
Suspensión	delantera	Eje rígido, sección T doble, ballestas parabólicas con amortiguadores y barra estabilizadora						
	trasera	Eje rígido, ballestas parabólicas con amortiguadores y barra estabilizadora						
Dirección		Asistida						
Radio de giro entre paredes	m	6,06	6,73	7,39	6,06	6,73	7,39	8,05
Radio de giro entre bordillos	m	5,46	6,12	6,79	5,46	6,12	6,79	7,45
Sistema de frenos		Circuito hidráulico dual con asistencia de servofreno y ABS						
Frenos delanteros		Discos ventilados 2 x 52, Øef= 234,6						
Frenos traseros		Discos ventilados 2 x 44, Øef= 241						
Retarder		ND						
Llantas		5½ K 16" [6 x M18]						
Tipo de ruedas traseras		Gemelas						
Neumáticos		195/75R 16			205/75R 16			

1110-261011



Nissan Atleon (I)

Especificaciones técnicas 35.15 y 56.15 (1)

Octubre 2011



		35.15			56.15			
MMA		3.500 Kg			5.600 Kg			
Motor		ZD30DDTI (EuroV) HDT 150CV (110 kW)						
Transmisión		Manual de 6 velocidades						
Carrocería		Cabina Normal						
Sistema de frenos		Hidráulico						
Distancia entre ejes (mm)		1/ (2.800)	2/ (3.200)	3/ (3.600)	1/ (2.800)	2/ (3.200)	3/ (3.600)	4/ (4.000)
DEPÓSITO COMBUSTIBLE								
Capacidad depósito	l	90						
Capacidad depósito AdBlue	l	ND						
PRESTACIONES								
Velocidad máxima en llano	Km/h	130			90			
Régimen motor a 90 km/h	rpm	2.260			2.510			
Pendiente máxima	%	> 40			> 40			
Pendiente máxima en arranque	%	> 40			32,3			
DIMENSIONES (mm)								
Altura de la cabina (sin carga)		2.400			2.405			
Anchura de la carrocería (de puerta a puerta)					1.918			
Anchura total sin retrovisores					1.987			
Anchura total con retrovisores					2.647			
Voladizo delantero					1.220			
Distancia entre ejes		2.800	3.200	3.600	2.800	3.200	3.600	4.000
Voladizo trasero (sin parachoques ni luces)		1.370	1.680	1.980	1.370	1.680	1.980	2.280
Longitud total (sin parachoques ni luces)		5.390	6.100	6.800	5.390	6.100	6.800	7.500
Ancho de vía delantera					1.700			
Ancho de vía trasera		1.571			1.583			
Ancho del eje trasero		2.006			2.025			
NÚMERO DE ASIENTOS								
1ª fila					3			
Ángulo apertura puerta					75°			
DIMENSIONES ÁREA DE CARGA (mm)								
Distancia entre eje delantero y zona carga					680			
Longitud zona de carga	Std	3.648	4.358	5.058	3.648	4.358	5.058	5.758
	Mínima	3.170	3.626	4.232	3.501	4.191	4.881	5.567
	Máxima	3.940	4.600	5.260	3.940	4.600	5.260	5.920
Anchura carrocería					2.450			
Voladizo máximo trasero		1.820	2.080	2.340	1.820	2.080	2.340	2.600
Longitud máxima (vehículo completo)		5.840	6.500	7.160	5.840	6.500	7.160	7.820
PESOS (Kg)								
MMA	Total	3.500			5.600			
	detrás	1.950			2.120			
	detrás	2.400			4.000			
Peso en vacío	Total	1.995	2.015	2.030	2.050	2.070	2.085	2.110
	detrás	1.450	1.450	1.450	1.460	1.460	1.460	1.460
	detrás	545	565	580	590	610	625	650
Carga útil	Total	1.505	1.485	1.470	3.551	3.530	3.515	3.490
	detrás	500	500	500	660	660	660	660
	detrás	1.855	1.835	1.820	3.411	3.390	3.375	3.350
Capacidad arrastre con freno auxiliar					3.500			
Capacidad arrastre sin freno auxiliar					750			

1110-261011



Nissan Atleon (II)

Especificaciones técnicas 35.15 y 56.15 (2)

Octubre 2011



80.19

MMA	8.000 Kg			
Motor	ISB5-4H (Euro V) 185CV (136kW)			
Transmisión	Manual de 6 velocidades			
Carrocería	Cabina Normal			
Sistema de frenos	Aire/Hidráulico			
Distancia entre ejes (mm)	1/ (3.200)	2/ (3.600)	3/ (3.900)	4/ (4.400)

MOTOR

Potencia máxima	CV(kW)/rpm	185 (136) 2.500
Par máximo	Nm/rpm	700 / 1.200
Emisión de gases		Euro5 (2006/51G/EC)

DESCRIPCIÓN DEL MOTOR

Número de cilindros / Configuración		4 / en línea
Válvulas por cilindro		4, DOHC
Admisión		Turbo intercooler
Sistema de alimentación		Inyección directa + Common Rail
Sistema de control		ECCS
Cilindrada	cm ³	4.462
Diámetro por carrera	mm	107 x 124
Relación de compresión		17,3 : 1
Combustible		Diésel
Sistema control de emisiones		Sistema SCR
Batería	V	24
Starter	Kw	4
Alternador	A	90

TREN MOTRIZ

Tipo de embrague		Monodisco seco con control hidráulico y asistencia neumática			
Relación de cambio	CR	ND			
	1 ^a	6,080			
	2 ^a	3,530			
	3 ^a	2,090			
	4 ^a	1,350			
	5 ^a	1,000			
	6 ^a	0,760			
	7 ^a	ND			
	8 ^a	ND			
	marcha atrás	5,430			
Tipo diferencial	Opción	Diferencial corto			
Relación final / Opción		3,727 / 4,100			

CHASIS

Tipo de chasis		Largueros longitudinales de acero en sección C y travesaños remachados			
Anchura de chasis	mm	800			
Sección	mm	170 x 70 x 5			
Suspensión	delantera	Eje rígido, sección T doble, ballestas parabólicas con amortiguadores y barra estabilizadora			
	trasera	Eje rígido, ballestas parabólicas con amortiguadores y barra estabilizadora			
Dirección		Asistida			
Radio de giro entre paredes	m	6,61	7,26	7,75	8,56
Radio de giro entre bordillos	m	5,99	6,64	7,13	7,94
Sistema de frenos		Doble circuito, convertidor aire/hidráulico con ABS y ASR			
Frenos delanteros		Discos ventilados 2 x 68, Øef= 252			
Frenos traseros		Discos ventilados 2 x 68, Øef= 252			
Retarder		Freno motor			
Llantas		5,25 K 17,5 [6 x M18]			
Tipo de ruedas traseras		Gemelas			
Neumáticos		205/75R 17,5			

1110-261011



Nissan Atleon (III)

Especificaciones técnicas 80.19 (1)

Octubre 2011



80.19**8.000 Kg****ISB5-4H (Euro V) 185CV (136kW)****Manual de 6 velocidades****Cabina Normal****Aire/Hidráulico**

MMA				
Motor				
Transmisión				
Carrocería				
Sistema de frenos				
Distancia entre ejes (mm)	1/ (3.200)	2/ (3.600)	3/ (3.900)	4/ (4.400)

DEPÓSITO COMBUSTIBLE

Capacidad depósito	I	135
Capacidad depósito AdBlue	I	35

PRESTACIONES

Velocidad máxima en llano	Km/h	90
Régimen motor a 90 km/h	rpm	1.904
Pendiente máxima	%	> 40
Pendiente máxima en arranque	%	> 40

DIMENSIONES (mm)

Altura de la cabina (sin carga)	2.450			
Anchura de la carrocería (de puerta a puerta)	1.918			
Anchura total sin retrovisores	1.987			
Anchura total con retrovisores	2.647			
Voladizo delantero	1.220			
Distancia entre ejes	3.200	3.600	3.900	4.400
Voladizo trasero (sin parachoques ni luces)	1.450	1.700	1.900	2.300
Longitud total (sin parachoques ni luces)	5.870	6.520	7.020	7.920
Ancho de vía delantera	1.660			
Ancho de vía trasera	1.632			
Ancho del eje trasero	2.106			

NÚMERO DE ASIENTOS

1ª fila	3
Ángulo apertura puerta	75°

DIMENSIONES ÁREA DE CARGA (mm)

Distancia entre eje delantero y zona carga	680				
Longitud zona de carga	Std	3.970	4.620	5.120	6.020
	Minima	3.880	4.553	5.042	5.870
	Máxima	4.600	5.260	5.755	6.580
Anchura carrocería	2.450				
Voladizo máximo trasero	2.080	2.340	2.535	2.860	
Longitud máxima (vehículo completo)	6.500	7.160	7.655	8.480	

PESOS (Kg)

MMA	Total	8.000			
	delante	3.100			
	detrás	5.600			
Peso en vacío	Total	2.955	2.975	2.990	3.025
	delante	2.005	2.020	2.020	2.030
	detrás	950	955	970	995
Carga útil	Total	5.045	5.025	5.010	4.975
	delante	1.095	1.080	1.080	1.070
	detrás	4.650	4.645	4.630	4.605
Capacidad arrastre con freno auxiliar	3.500				
Capacidad arrastre sin freno auxiliar	750				

**Nissan Atleon (IV)****Especificaciones técnicas 80.19 (2)**

Octubre 2011

